



Der Handhubwagen speziell für korrosive Umgebungen oder Anwendungen, bei denen hohe Ansprüche an den Hygienestandard gestellt werden – wie beispielsweise Lebensmittelherstellung oder pharmazeutische Industrie.



Technische Daten		LHM200ST
Nenntragfähigkeit	kg	2000
Gewicht	kg	70
Lenkräder	mm	Ø 175x60
Lasträder, Einzel/Tandem	mm	Ø 85x100/Ø 85x75

Abmessungen, mm		LHM200ST
x	Vorderachse bis Gabelrücken	985
y	Radstand	1217
h <sub>3</sub>	Hubhöhe	200
h <sub>14</sub>	Deichselhöhe in Neutrallage	1220
h <sub>13</sub>	Gabelhöhe bei gesenkter Gabel	85
l <sub>2</sub>	Länge einschl. Gabelrücken	356
b <sub>1</sub>	Gesamtbreite	520/695
s	Gabelstärke	45
e	Gabelbreite	156
l	Gabellänge	800/910/1000/1150/1220
b <sub>5</sub>	Maß über Gabel	520/685
m <sub>2</sub>	Bodenfreiheit Mitte Radstand	40
A <sub>st</sub>	Arbeitsgangbreite, min. Palette 800x1200 mm quer	1756
W <sub>a</sub>	Wenderadius	1392

Daten basieren auf l = 1150 mm, Lenkräder und Gabelrollen Nylon

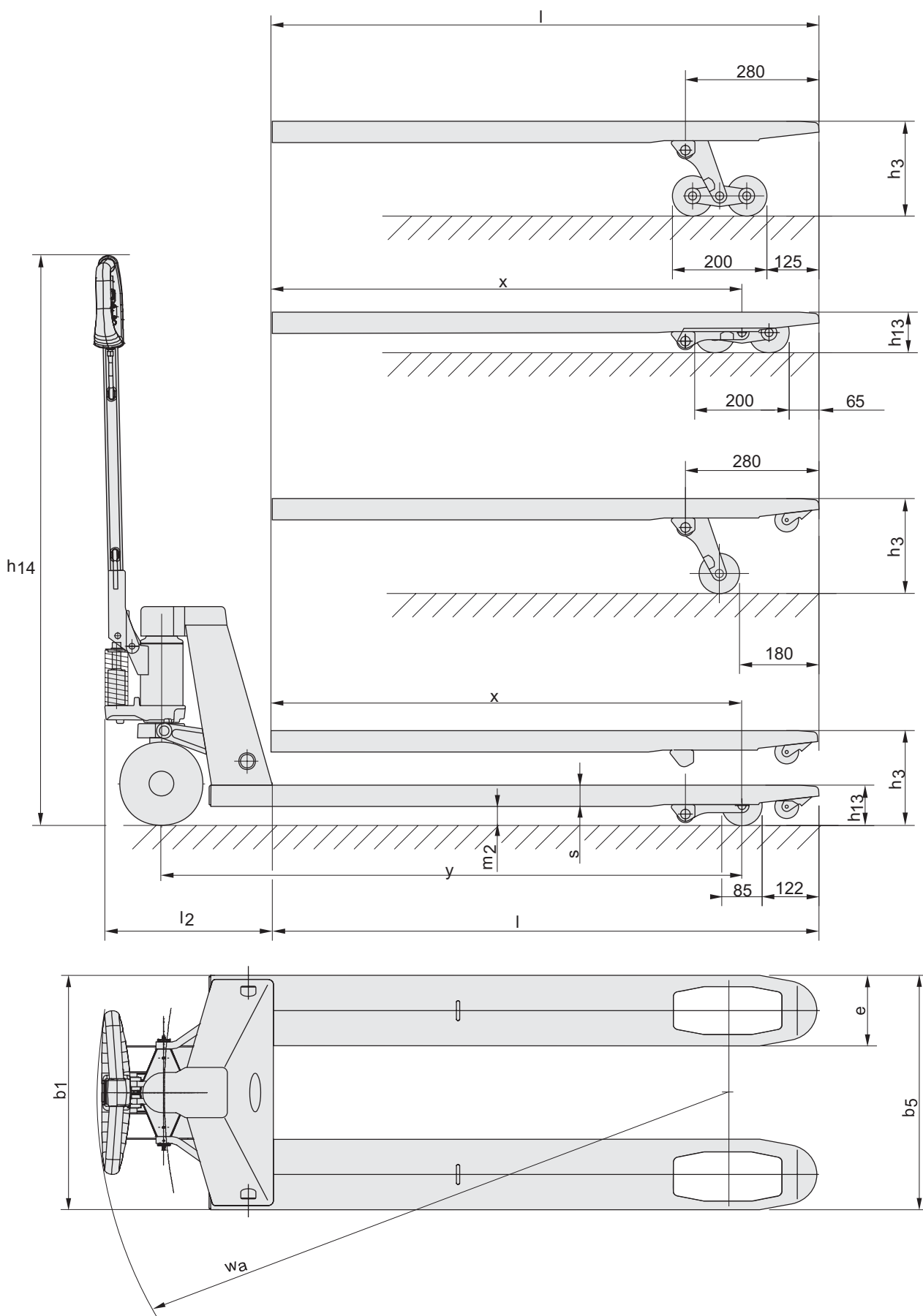

Leistung und Abmessungen der Geräte sind nominal und können Schwankungen unterliegen.  
 BT Products AB behält sich das Recht vor, Produktänderungen ohne vorherige Ankündigung vorzunehmen.  
 Daten entsprechend VDI Richtlinien 2198.



- Alle Bauteile bestehen aus rostfreiem Stahl oder anderen nichtrostenden Materialien. Sie verleihen dem Hubwagen Zuverlässigkeit und eine lange Lebensdauer.
- Die glasgestrahlten Oberflächen sind absolut glatt und leicht zu reinigen.
- Die geschweißte Deichselbefestigung gewährleistet Stabilität und ein sicheres Handling.
- 10 bzw. 12 Schmiernippel ermöglichen eine einfache Wartung und garantieren eine lange Lebensdauer.
- Optional auch als U-Modell mit einer Unterfahrhöhe von 75 mm erhältlich.
- Das Produkt ist umweltzertifiziert. Ein entsprechendes Informationsblatt ist verfügbar.

Eigenschaften des Staplers	LHM200ST
Verschiedene Chassisbreiten	S
Unterschiedliche Gabellängen erhältlich	S
Verschiedene Radtypen wählbar	O
Kletterrollen	S
Quick Lift Ausführung	—
Tandemgabelrollen	O
Bedienelemente und Kontrollanzeigen	
Deichsellenkung	S
Fahrmerkmale	
180° + Lenkung	S
Sicherheitseigenschaften	
Handbremse	—
Parkbremse	—
Wartungsmerkmale	
Schmiernippel	S
Sonderausführungen	
Kühlhausausführung	S

S = Standard

O = Option

— = Nicht erhältlich



Dieses Produkt entspricht den EG-Richtlinien



SS-EN ISO 9001, No. 003  
ISO 14001, No. M005



Hauptverwaltung:  
BT Deutschland GmbH  
Grovestraße 16  
DE-30853 Langenhagen  
Tel: +49 (0) 511 72 62 0  
Fax: +49 (0) 511 72 62 137  
www.bt-forklifts.de

**Info-Hotline**

**BT STAPLER**  
**0800 28 7827537**

(kostenfrei)

