



Die Geräte SPE125 und SPE160 eignen sich besonders für den horizontalen Transport und für intensivste Stapel-einsätze. Sie haben fest montierte Stützarme und verfü- gen über eine Hubhöhe von bis zu 5.400 mm.



Technische Daten		SPE125	SPE160
Betriebsart		Geh-/Mitfahrgerät	Geh-/Mitfahrgerät
Nenntragfähigkeit	kg	1250	1600
Lastschwerpunkt	mm	600	600
Max. Achslast Antriebsrad, ohne/mit Nennlast	kg	390/530	390/620
Max. Achslast Stützrad, ohne/mit Nennlast	kg	600/630	640/610
Max. Achslast Lasträder, ohne/mit Nennlast	kg	340/1420	410/1810
Fahrgeschwindigkeit, ohne/mit Last/ohne Plattform	km/h	8/7/6	8/7/6
Hubgeschwindigkeit, ohne/mit Last	m/s	0,29/0,19 ¹⁾	0,22/0,15 ¹⁾
Senkgeschwindigkeit, ohne/mit Last	m/s	0,40/0,55 ¹⁾	0,25/0,49 ¹⁾
Steigvermögen ohne/mit Last	%	12/10	12/10
Betriebs-/Parkbremse		Elektromagn. Federdruckbremse	
Fahrmotor/ED (S2 60')	kW	1,7	1,7
Hubmotor/ED (S3 11%)	kW	3	3
Lenkung		Deichsel	Deichsel
Fahrsteuerung		Transistor, stufenlos	Transistor, stufenlos
Lenkeinschlag	°	180	180

Abmessungen, mm		SPE125	SPE160
x	Gabelrücken bis Mitte Tandemräder	833 ²⁾	786
y	Radstand	1440	1440
	Federung Antriebsrad auf/ab	15/30	15/30
	Antriebsrad, Powerfriction ³⁾	Ø 215	Ø 215
	Stützräder, Vulkollan	Ø 125x50	Ø 125x50
	Lasträder, Tandem, Vulkollan	Ø 85x75	Ø 85x75
h ₇	Plattformhöhe	150	150
l ₄	Plattformlänge	400	400
h ₁₄	Deichselhöhe in Neutrallage	1435 ⁴⁾	1435 ⁴⁾
h ₁₃	Gabelhöhe bei gesenkter Gabel	90	90
l ₂	Länge einschl. Gabelrücken, ohne/mit Plattform gehoben/abgesenkt	830/860/1287 ⁵⁾	877/907/1334 ⁵⁾
b ₁	Gesamtbreite	790/850/1150	790/850/1150
s	Gabelstärke	65	70
e	Gabelbreite	180	180
l	Gabellänge	800/900/1000/1150/1400	1150/1400
b ₅	Maß über Gabel	450/520/570/685	570/685
m ₁	Bodenfreiheit mit Last unter Hubgerüst	24	24
A _{st}	Arbeitsgangbreite, ohne/Plattform oben/unten	2253/2283/2685	2253/2283/2685
W _a	Wenderadius, ohne/mit Plattform gehoben/abgesenkt	1686/1716/2143	1686/1716/2143

Daten basieren auf Standard Batterieraum, klein, l=1150, Duplex Hi-Lo
Großer Batterieraum = +98 mm und +30 kg

Hubgerüst, SPE125			Duplex Tele			Duplex Hi-Lo					Triplex Hi-Lo					
h ₂₃	Gabelhöhe über Boden	mm	2350	2800	3350	2350	2900	3350	3750	4150	3350	3750	4150	4500	4800	5400
h ₁	Hubgerüsthöhe, min.	mm	1710	1935	2210	1710	1985	2210	2420	2620	1680	1815	1950	2065	2165	2365
h ₂	Freihub	mm	—	—	—	1240	1515	1740	1940	2140	1205	1340	1475	1590	1690	1890
h ₄	Hubgerüsthöhe, max.	mm	2870	3320	3870	2870	3420	3870	4280	4680	3875	4275	4675	5025	5325	5925
	Gewicht ohne Batterie ⁶⁾	kg	960	980	1010	980	1010	1035	1060	1080	1060	1080	1100	1120	1135	1165
	Batterie (5 Std. Entladung), min./max.	V/Ah	24/180—440													
	Batteriegewicht, min./max.	kg	200—250/300—370													

Hubgerüst, SPE160			Duplex Tele				Duplex Hi-Lo					Triplex Hi-Lo						
h ₂₃	Gabelhöhe über Boden	mm	2350	2900	3350	3750	4150	2350	2900	3350	3750	4150	3350	3750	4150	4400	4800	5400
h ₁	Hubgerüsthöhe, min.	mm	1745	2020	2245	2445	2645	1745	2020	2245	2445	2645	1740	1875	2010	2075	2205	2405
h ₂	Freihub	mm	—	—	—	—	—	1240	1515	1740	1940	2140	1114	1248	1382	1465	1598	1798
h ₄	Hubgerüsthöhe, max.	mm	2900	3450	3900	4300	4700	2900	3450	3900	4300	4700	4005	4405	4805	5055	5455	6055
	Gewicht ohne Batterie ⁶⁾	kg	1050	1080	1110	1140	1170	1060	1090	1120	1150	1180	1160	1190	1210	1230	1250	1290
	Batterie (5 Std. Entladung), min./max.	V/Ah	24/180—440															
	Batteriegewicht, min./max.	kg	200—250/300—370															

Leistung und Abmessungen der Geräte sind nominal und unterliegen Toleranzen.
BT Products AB behält sich das Recht vor, Produktänderungen ohne vorherige
Ankündigung vorzunehmen.
Daten entsprechend VDI Richtlinien 2198.

- 1) Gültig für Geräte mit Triplex Hubgerüst
- 2) Triplex Hubgerüst -20 mm
- 3) Weitere Ausführungen verfügbar
- 4) Deichselhöhe in Neutrallage, ohne Plattform = 1580 mm. In normaler Fahrerlage = 1040 mm.
- 5) Triplex Hubgerüst +20 mm
- 6) Gewicht der Plattform = 30 kg

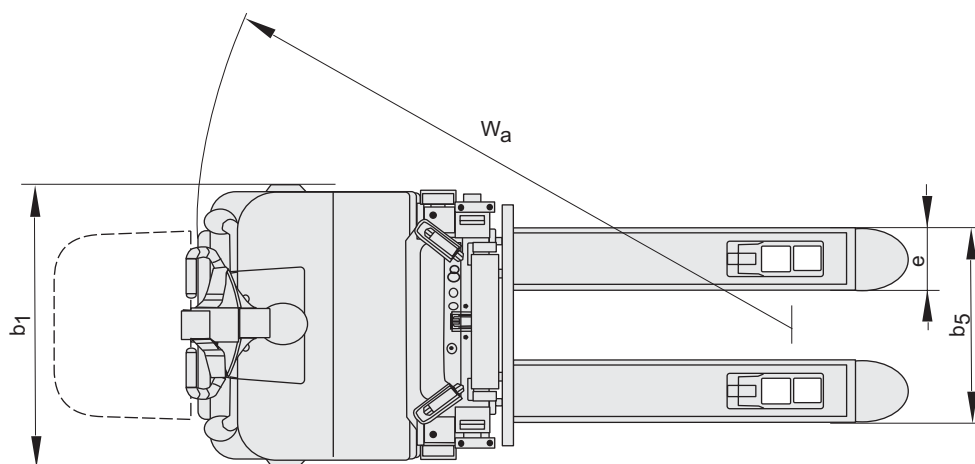
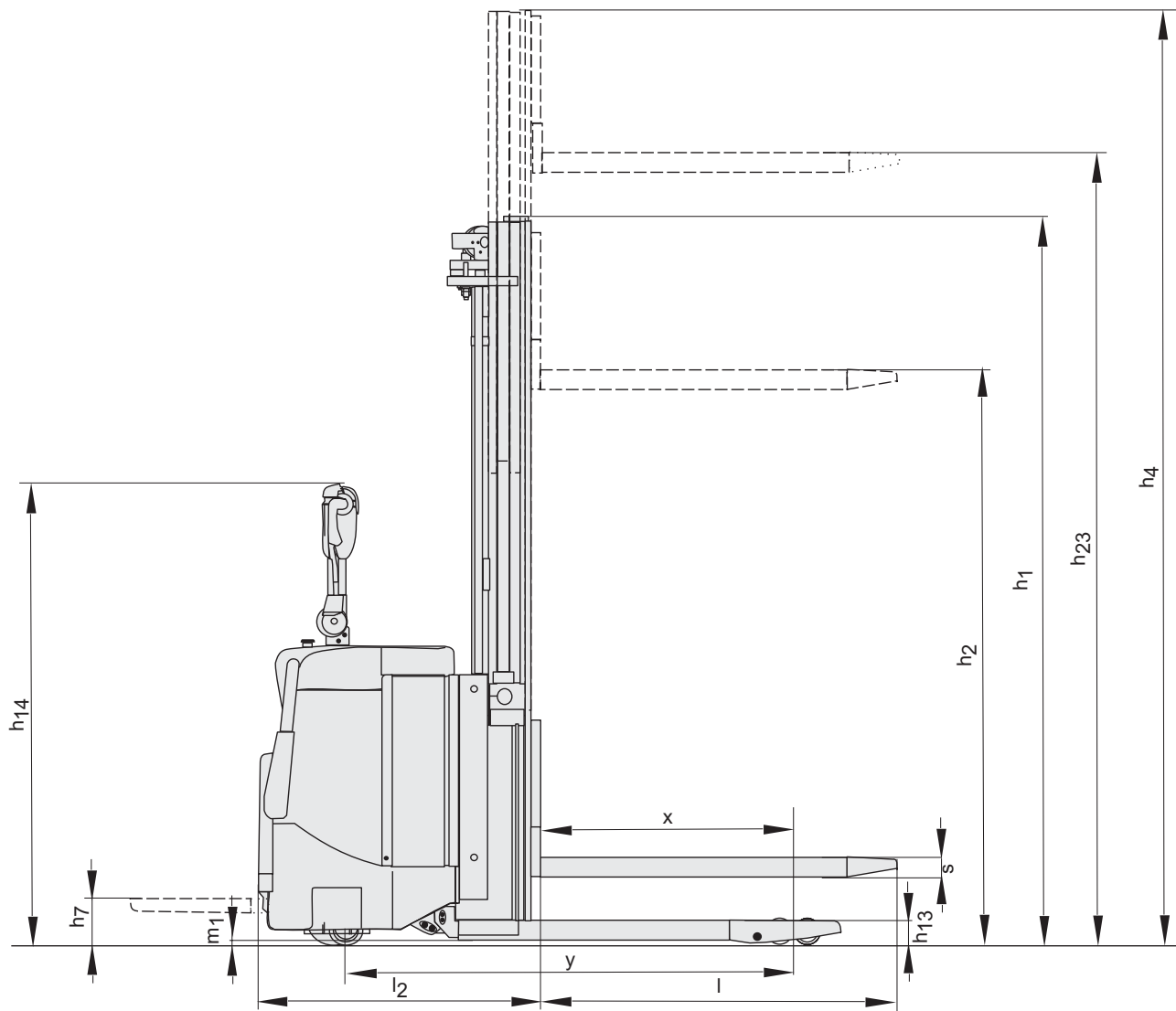



- Das Gerät ist mit dem patentierten Antriebssystem BT Powertrak ausgestattet. Der Anpressdruck des Antriebsrades paßt sich automatisch der Last an und verbessert damit erheblich Traktion bei geringerem Lenkwiderstand.
- Das moderne, ergonomische Design der Deichsel ermöglicht eine problemlose Einhandbedienung. Die Tasten für die Hub-, Senk- und Fahrfunktionen, sind leicht und bequem zu erreichen und einfach mit einem Finger zu bedienen.
- Sensi-lift ermöglicht die stufenlose Regulierung der Hub- und Senkgeschwindigkeit der Gabeln.
- Individuelle Fahrparameter, die Höchstgeschwindigkeit, Beschleunigung und automatische Geschwindigkeitsreduzierung regeln, können einfach über die Bedienelemente der Deichsel programmiert werden.
- Das Antriebssystem garantiert hohe Fahrleistungen und ermöglicht gleichzeitig eine gefühlvolle Steuerung des Gerätes. Im Vergleich zu herkömmlichen Geräten konnte die Anzahl der Bauteile des Antriebssystems drastisch reduziert werden. Außerdem wurde die komplexe Verkabelung durch ein einfaches Can-Bus Steuerkabel ersetzt.
- Zwei verschiedene Batterieraumgrößen verleihen dem Stapler eine hohe Flexibilität.

Eigenschaften des Staplers	SPE125	SPE160
BT Powerdrive System	S	S
Powertrak Antriebssystem	S	S
Bedienelemente und Kontrollanzeigen		
Tipptastenbedienung	S	S
Display	S	S
Servolenkung/Elektronische Lenkung	O	O
Sensi-lift	S	S
Vorübergehende Geschwindigkeitsbegrenzung (Kriechfunktion)	O	O
Deichsellenkung	S	S
Fahrmerkmale		
180° Lenkung	S	S
Elektronisches Bremssystem	S	S
Elektronische Geschwindigkeitsregelung	S	S
Klappbare Fahrerplattform	S	S
Sicherheitseigenschaften		
Pin Code	S	S
Freisichthubgerüst	S	S
Klappbarer Seitenschutz	S	S
Programmierbare Leistungsparameter	S	S
Wartungsmerkmale		
Einfacher Zugang bei Wartungsarbeiten	S	S
Fehlerdiagnose	S	S
Besonderheiten beim Batteriehandling		
Batteriewechsel-Ausrüstung	O	O
Batterieanzeige	S	S
Größere Batterieräume	O	O
Seitlicher Batteriewechsel	O	O
Sonderausführungen		
Kühlhausausführung	O	O

S = Standard

O = Option

— = Nicht erhältlich



Dieses Produkt entspricht den EG-Richtlinien



SS-EN ISO 9001, No. 003
ISO 14001, No. M005

Hauptverwaltung:
BT Deutschland GmbH
Grovestraße 16
DE-30853 Langenhagen
Tel: +49 (0) 511 72 62 0
Fax: +49 (0) 511 72 62 137
www.bt-forklifts.de

Info-Hotline
BT STAPLER
0800 28 7827537
(kostenfrei)

