



SPE200 und SPE200L sind Schwerlast-Ausführungen für den horizontalen Transport und Stapelarbeiten mit höchsten Sicherheitsansprüchen.



Technische Daten		SPE200	SPE200L
Betriebsart		Gehgerät	
Nenntragfähigkeit	kg	2000	2000
Nenntragfähigkeit, Stützarmhub	kg	—	2000
Lastschwerpunkt	mm	600	600
Max. Achslast Antriebsrad, ohne/mit Nennlast/ mit Nennlast auf den Stützarmen	kg	400/595/—	400/595/595
Max. Achslast Stützräder, ohne/mit Nennlast/ mit Nennlast auf den Stützarmen	kg	670/665/—	690/685/685
Max. Achslast Lasträder, ohne/mit Nennlast/ mit Nennlast auf den Stützarmen	kg	410/2220/—	430/2220/2220
Fahrgeschwindigkeit	km/h	6	6
Hubgeschwindigkeit, ohne/mit Last	m/s	0,22/0,13	0,22/0,13
Senkgeschwindigkeit, ohne/mit Last	m/s	0,25/0,44	0,25/0,44
Steigvermögen ohne/mit Last	%	12/10	12/10
Betriebs-/Parkbremse		Elektromagn. Federdruckbremse	
Fahrmotor/ED (S2 60')	kW	1,7	1,7
Hubmotor/ED (S3 11%)	kW	3	3
Lenkung		Deichsel	
Fahrsteuerung		Transistor, stufenlos	
Lenkeinschlag	°	180	180

Abmessungen, mm		SPE200	SPE200L
x	Gabelrücken bis Mitte Tandemräder, Gabel oben	781	720
y	Radstand, oben/unten	1440	1421/1481
	Federung Antriebsrad auf/ab	15/30	15/30
	Antriebsrad, Powerfriction	Ø 215	Ø 215
	Stützräder, Vulkollan	Ø 125x50	Ø 125x50
	Lasträder, Tandem, Vulkollan	Ø 85x75	Ø 85x75
h ₇	Plattformhöhe	150	150
l ₄	Plattformlänge	400	400
h ₁₄	Deichselhöhe in Neutrallage	1435 ²⁾	1435 ²⁾
h ₁₃	Gabelhöhe bei gesenkter Gabel	90	90
l ₂	Länge einschl. Gabelrücken, ohne/mit Plattform gehoben/abgesenkt	882/912/1339	923/953/1380
b ₁	Gesamtbreite	850/1150	850/1150
s	Gabelstärke	70	70
e	Gabelbreite	180	180
l	Gabellänge	1150	1150
b ₅	Maß über Gabel	570	570
m ₁	Bodenfreiheit	24	24
A _{st}	Arbeitsgangbreite, ohne/Plattform oben/unten	2640/2490/2917	2534/2464/2691
W _a	Wenderadius, ohne/mit Plattform gehoben/abgesenkt	1681/1711/2138	1709/1739/2166

Daten basieren auf Standard Batterieraum, klein, b₁ = 1150 mm, Duplex Hi-Lo.
Großer Batterieraum = +98 mm und +30 kg.

Hubgerüst, mm	Duplex Tele					Duplex Hi-Lo				
	2150	2700	3150	3550	3950	2150	2700	3150	3550	3950
h₂₃ Gabelhöhe über Boden	1745	2020	2245	2445	2645	1745	2020	2245	2445	2645
h ₁ Hubgerüsthöhe, min. ³⁾	—	—	—	—	—	1140	1415	1640	1840	2040
h ₂ Freihub ³⁾	—	—	—	—	—	—	—	—	—	—
h ₄ Hubgerüsthöhe, max.	2800	3350	3800	4200	4600	2800	3350	3800	4200	4600
Gewicht ohne Batterie ⁴⁾	1030	1060	1110	1150	1160	1040	1070	1120	1160	1170
Batterie (5 Std. Entladung), min./max.	24/180—440									
Batteriegewicht, min./max.	200—250/300—370									

1) Weitere Ausführungen verfügbar

2) Deichselhöhe in Neutrallage, ohne Plattform = 1580 mm. In normaler Fahrerlage = 1040 mm.

3) +120 mm bei angehobenen Stützarmen

4) Gewicht der Plattform = 30 kg

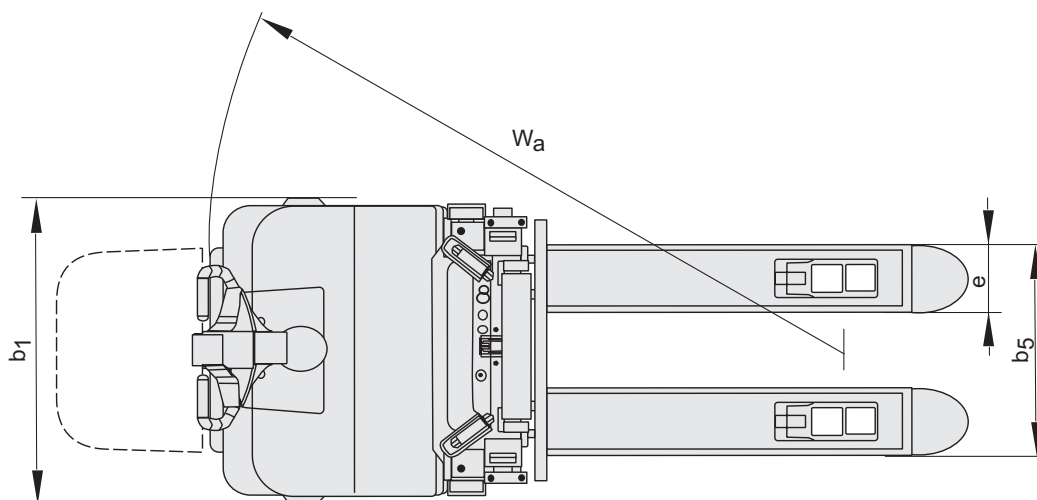
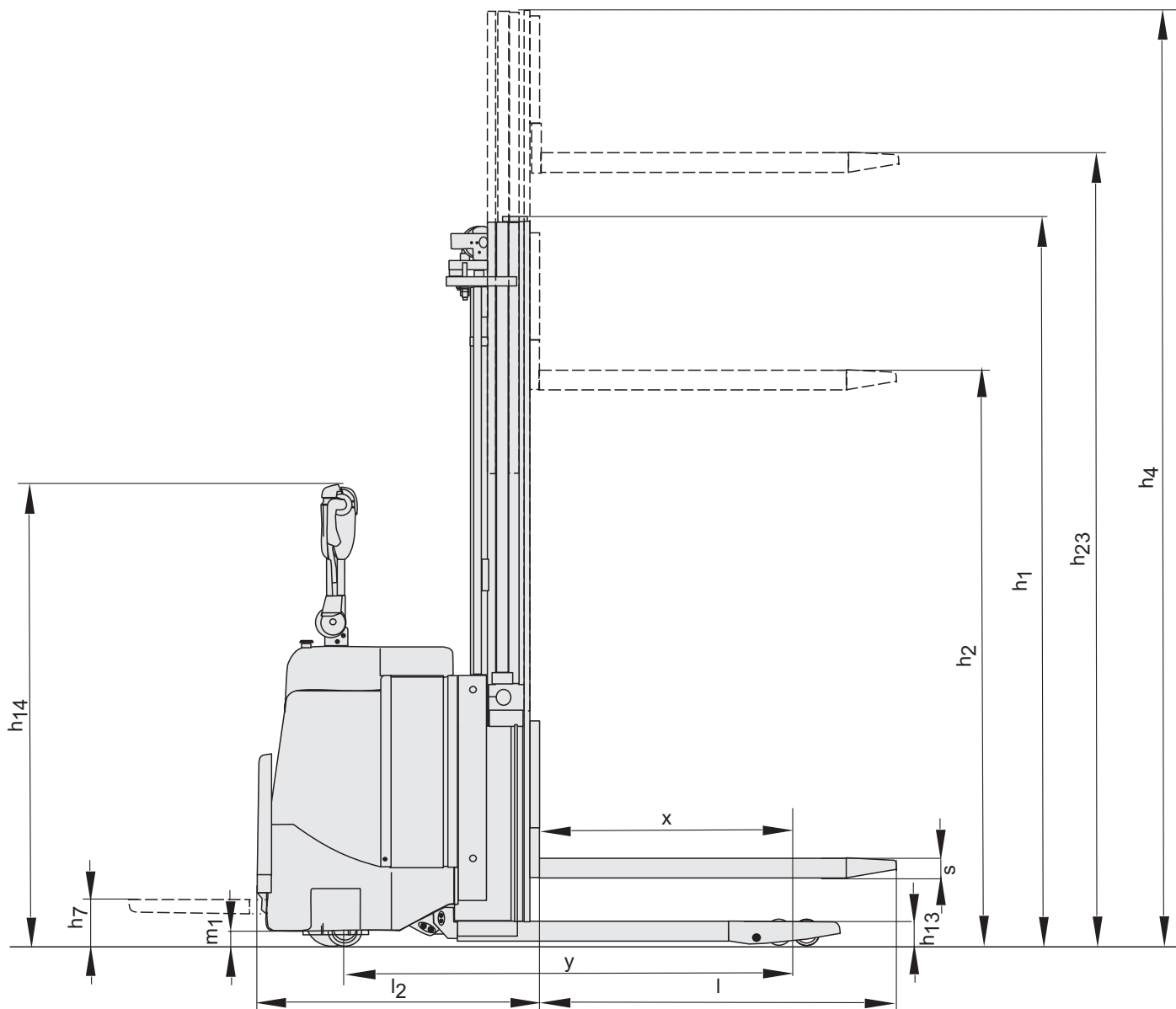



- Die Stapler mit 2.000 kg Tragfähigkeit sind in zwei verschiedenen Ausführungen erhältlich. Ein Modell mit festen Stützarmen für den Einsatz auf ebenen Böden und ein weiteres Modell mit hebbaren Stützarmen für Einsätze auf Rampen und unebenen Böden sowie für Doppelstock-Einsätze.
- Das Gerät ist mit dem patentierten Antriebssystem BT Powertrak ausgestattet. Der Anpressdruck des Antriebsrades paßt sich automatisch der Last an und verbessert damit erheblich Traktion bei geringerem Lenkwiderrstand.
- Das moderne, ergonomische Design der Deichsel ermöglicht eine problemlose Einhandbedienung. Die Tasten für die Hub-, Senk- und Fahrfunktionen, sind leicht und bequem zu erreichen und einfach mit einem Finger zu bedienen.
- Sensi-lift ermöglicht die stufenlose Regulierung der Hub- und Senkgeschwindigkeit der Gabeln.
- Das BT Powerdrive System garantiert Sicherheit und Einfachheit. Die Can-Bus Technologie bedeutet weniger Teile und eine zuverlässige Datenübertragung. Die Pin Code Aktivierung bietet die Sicherheit, dass Unbefugten der Zugriff auf das Gerät verwehrt wird.
- Zwei verschiedene Batterieraumgrößen verleihen dem Stapler eine hohe Flexibilität.

Eigenschaften des Staplers	SPE200	SPE200L
BT Powerdrive System	S	S
Verschiedene Chassisbreiten	O	O
Initialhub	—	S
Powertrak Antriebssystem	S	S
Bedienelemente und Kontrollanzeigen		
Display	S	S
Servolenkung/Elektronische Lenkung	O	O
Sensi-lift	S	S
Vorübergehende Geschwindigkeitsbegrenzung (Kriechfunktion)	O	O
Deichsellenkung	S	S
Fahrmerkmale		
180° Lenkung	S	S
Elektronisches Bremssystem	S	S
Elektronische Geschwindigkeitsregelung	S	S
Klappbare Fahrerplattform	S	S
Sicherheitseigenschaften		
Pin Code	S	S
Lastenschutzgitter	O	O
Programmierbare Leistungsparameter	S	S
Wartungsmerkmale		
Einfacher Zugang bei Wartungsarbeiten	S	S
Fehlerdiagnose	S	S
Besonderheiten beim Batteriehandling		
Batteriewechsel-Ausrüstung	O	O
Batterieanzeige	S	S
Großer Batterieraum	S	S
Seitlicher Batteriewechsel	O	O

S = Standard

O = Option

— = Nicht erhältlich



Dieses Produkt entspricht den EG-Richtlinien



SS-EN ISO 9001, No. 003
ISO 14001, No. M005

Hauptverwaltung:
BT Deutschland GmbH
Grovestraße 16
DE-30853 Langenhagen
Tel: +49 (0) 511 72 62 0
Fax: +49 (0) 511 72 62 137
www.bt-forklifts.de

Info-Hotline

BT STAPLER
0800 28 7827537

(kostenfrei)

