

MEGA

Multitruck



MEGA

Chassis-Cab

Technische Daten	DIESEL-Modelle		ELEKTRO-Modelle		
	Diesel 400	Diesel 600	DC-Power*, wartungsfreie AGM-Batterien	AC-Power**, Flüssigkeitsbatterien	AC-Power**, wartungsfreie AGM-Batterien
Multitruck Chassis-Cab	Diesel 400	Diesel 600	DC-Power*, wartungsfreie AGM-Batterien	AC-Power**, Flüssigkeitsbatterien	AC-Power**, wartungsfreie AGM-Batterien
Führerschein	S	B	S	B	
Motor	Kubota		48 V (Fortgeschrittene Technologie)		
Hubraum	400 cm ³	599 cm ³	Elektromotor mit separater Ansteuerung und elektronischer Variomatik		
Leistung nach CEE, max. (kurzzeitige Höchstleistung)	4 kW bei 3200 UpM	11,2 kW bei 3600 UpM	4 kW (12 kW)	8 kW (13 kW)	
Drehmoment, max.	14 Nm bei 2400 UpM	34 Nm bei 2200 UpM	30 Nm bei 2100 UpM	45 Nm bei 2 000 UpM	
Motordrehzahl, max.	3200 UpM	3600 UpM			
Kraftstoffzuführung	Indirekte Einspritzung		Gleichstrom	Drehstrom	
Lichtmaschine	500 W				
Versorgungsbatterie	12 V/40 Ah		12 V/40 Ah		
Antriebsbatterie Volt / Kapazität			12 AGM-Batterien 48 V / 210 AH	8 Flüssigkeitsbatterien 6V 48 V / 140 AH	12 AGM-Batterien 48 V / 210 AH
Ladegerät			220 V/16 A		
Kraftübertragung	Kupplungsfrei durch Variomatik				
Lenkung	Mechanische Zahnstangenlenkung				
Bremsanlage	Zweikreis-Bremsanlage mit lastabhängigem Regler und automatischer Bremsennachstellung; Verschleißanzeige vorn; Frontscheibenbremse: Ø 210mm für Diesel 400, Ø 240mm für Diesel 600 und Elektro; Heck-Trommelbremse: Ø 140 mm; mechanisch betätigte Handbremse auf Hinterachse wirkend				
	Zusätzliche Motorbremse durch Gegenstrom (Energierückführung)				
Federung	Vorn: Einzelradaufhängung mit Dreieckslenker McPherson und Schraubenfedern / Hinten: Einzelradaufhängung mit Tragrahmen und Schraubenfedern				
Bereifung	145/70R13				
Tankvolumen	24 l				

Leistungsangaben

Höchstgeschwindigkeit	ca. 45 km/h	ca. 75 km/h	ca. 45 km/h	ca. 45 km/h	ca. 45 km/h
Reichweite***	ca. 650 km	ca. 530 km	60 km	45 km	65 km
Steigfähigkeit	18 %		18 %	≥ 20 %	
Verbrauch (l/100 km)	3,0 l	4,4 l	≈ 2,50 Euro/100 km		
CO ₂ -Emission	77,9 g/km	117 g/km	0 g/km		

* Gleichstrom-Motor mit Bürstensystem ** wartungsfreier Drehstrom-Motor ohne Kohlebürsten *** in Abhängigkeit von den Einsatzbedingungen vor Ort variabel

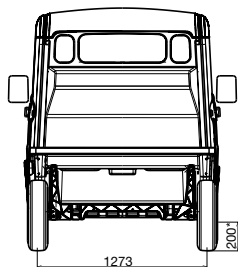
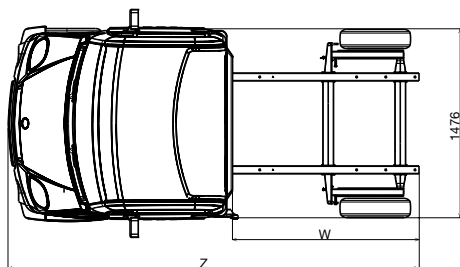
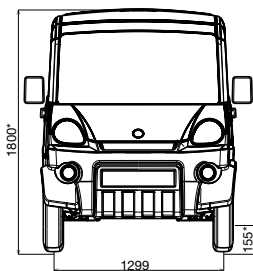
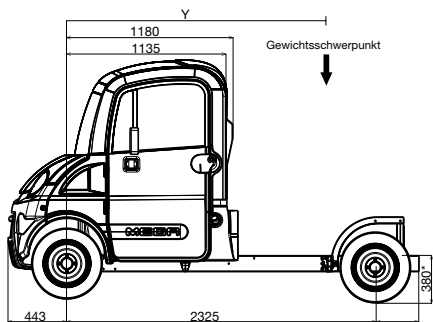

Chassis-Cab



4 Farböne stehen zur Auswahl

Serienausstattung:

- Elektrischer Bremsassistent (AC-Power)
- Boost-Selektor für bessere Beschleunigung und Steigfähigkeit (AC-Power)
- Lenkradschloss
- Elektrische Scheibenwaschanlage mit 3-Stufen-Schweibenwischer
- Digitaldisplay im Armaturenbrett
- Bei abruptem Bremsen schaltet automatisch die Warnblinkanlage ein
- Automatik-Sicherheitsgurte
- Innen-Rückspiegel
- 2 Außen-Rückspiegel an den Türen
- Getönte Scheiben
- 3-Stufen-Heizgebläse mit Defrosterfunktion
- Motorgeräuschdämmung
- Signalton (Licht aus!)
- Innenbeleuchtung mit Türkontaktschalter
- Aschenbecher und Zigarettenanzünder
- Handschuhfach, Ablagefächer in der Mitte und in den Türen. Stauraum unterm Sitz (bei Diesel-Modell)
- Radiovorbereitung
- Sonnenblenden
- Abschließbarer Tankdeckel
- Gummi-Fußmatten
- Radzierkappen
- Wählbarer Fahrmodus: ökonomisch oder Standard (Elektro mit DC-Power)

Optional:

- Weitere Optionen ab Werk lieferbar. Sehen Sie hierzu in die Preisliste oder fragen Sie Ihren

Technische Daten	DIESEL-Modelle		ELEKTRO-Modelle	
	Diesel 400	Diesel 600	8 Blei-Säure Batterien	12 AGM-Batterien
Multitruck Chassis-Cab				
Radstand	2325 mm			
Gesamtlänge (Z)	3102 mm			
Gesamtbreite ohne Außenspiegel	1476 mm			
Gesamthöhe*	1800 mm*			
Abmessungen mit Aufbauten, Länge (W)	3753 mm			
Zulässige Aufbaubreite/Aufbauhöhe	1550/2500 mm			
Höhe bis Laderaumboden	380 mm*	550 / 480 mm*		
Bodenfreiheit, vorn/hinten	155/200 mm*			
Zulässiger Überhang hinten, max./min.	985/334 mm			
Grenze für Schwerpunktlage unter Berücksichtigung der Vorderachse (Y), min./max.	1930/2060 mm			
Spurweite der Vorderräder/Hinterräder	1299/1273 mm			
Kontaktieren Sie uns bei weiteren Fragen zum Aufbau				

* unbeladenes Fahrzeug: +/- 20 mm

Technische Daten	DIESEL-Modelle		ELEKTRO-Modelle		
	Diesel 400	Diesel 600	DC-Power, wartungsfreie AGM-Batterien	AC-Power, Flüssigkeitsbatterien	AC-Power, wartungsfreie AGM-Batterien
Multitruck Chassis-Cab					
Homologation/Zulassung	Leicht (L6e)	Schwer (L7e)	Leicht (L6e)	Schwer (L7e)	
Leergewicht	380 kg	420 kg	700 kg	620 kg	720 kg
Nutzlast	275 kg	530 kg	275 kg	500 kg	400 kg
zulässiges Gesamtgewicht	655 kg	950 kg	975 kg	1120 kg	
zulässige Achslast, vorn/hinten	390/450 kg	475/690 kg	520/690 kg		

Technische Änderungen im Interesse der Produktweiterentwicklung vorbehalten. Dieses Dokument ist unverbindlich. Daraus und aus möglichen Fehlern im Dokument können keine Ansprüche abgeleitet werden. Es gelten die Angaben der gültigen Auftragsbestätigung.

Generalimporteur für Deutschland

Gabelstapler Service Osterloh
 Neuenkirchener Str. 117
 33332 Gütersloh
 Tel.: +49 (0) 5241 / 2628 5
 Fax: +49 (0) 5241 / 2628 6
 Mail: osterloh-gabelstapler@t-online.de